



# PAROLE DE SCOUT

Année 1  
Numéro 6

29 mai 2012

DANS CE NUMÉRO :

FABRIQUE UN CERF-VOLANT	1
FABRIQUE UNE CATAPULTE	2
FAIS UNE PAGE	3

## DIVERSES ACTIVITÉS

### FABRIQUE UN CERF-VOLANT B.-P. «LEVITOR»

Ce cerf-volant a été inventé par un frère cadet de B.-P., le capitaine F.S. Baden-Powell, qui a utilisé plusieurs cerfs-volants «Levitor» pour soulever un homme. Ne t'inquiète pas, tu resteras sur le plancher des vaches. Le «Levitor», cerf-volant à deux arcs, peut être arqué et sans queue ou plat et avec queue.

Les dimensions indiquées sont pour deux formats de cerf-volant «Levitor», Le diamètre du goujonage est en mesures impériales parce ce qu'il se vend toujours dans ces dimensions. Ces diamètres sont pour des vents modérés. Augmente le diamètre et la longueur de la queue pour des vents forts; réduis-les pour des vents plus faibles.

#### Construction

1. Lie fermement en carré la poutre (P) et le longeron (L) et, si nécessaire, utilise de la colle pour renforcer.

90 cm 60  
cm

L,P	90 cm	60 cm
Diamètre	1/4"	3/32"
A	16.25 cm	11.25 cm
B	57.5 cm	37.5 cm
C	45 cm	30 cm
D (arc)	7.5-10 cm	5-7.5 cm
Queue	2.7 m	1.8 m

2. Passe une corde bien tendue au périmètre du cerf-volant, utilisant une bonne méthode (le noeud du batelier fonctionne bien).

3. Recouvre d'une toile. Les sacs à ordures en plastique et le ruban noir électrique sont faciles à utiliser. Dépose la structure sur la toile; coupe la toile à 25 mm de la corde; replie l'excès sur la corde et fixe-le avec un ruban adhésif.

4. Utilise une corde pour arquer de manière égale les deux pièces de la structure

BON CAMP À  
TOUS

LE GROUPE  
VOUS DIT  
MERCİ  
POUR VOTRE  
TRAVAIL

pour un meilleur résultat. Ou bien laisse le cerf-volant plat et ajoute une queue en «Y».

5. Attache la bride à l'endroit marqué d'un «X» sur le diagramme. Attache la bride avec un noeud en tête d'alouette (voir l'illustration). L'anneau de la bride permet à celle-ci de s'ajuster à l'angle des conditions du vent. Choisis la corde pour la ligne et la bride capable de retenir le cerf-volant par rapport à sa grandeur et à la force du vent.

Tu peux peindre l'emblème de ta patrouille sur le cerf-volant et mettre au défi les autres patrouilles pour voir lequel volera le plus haut.

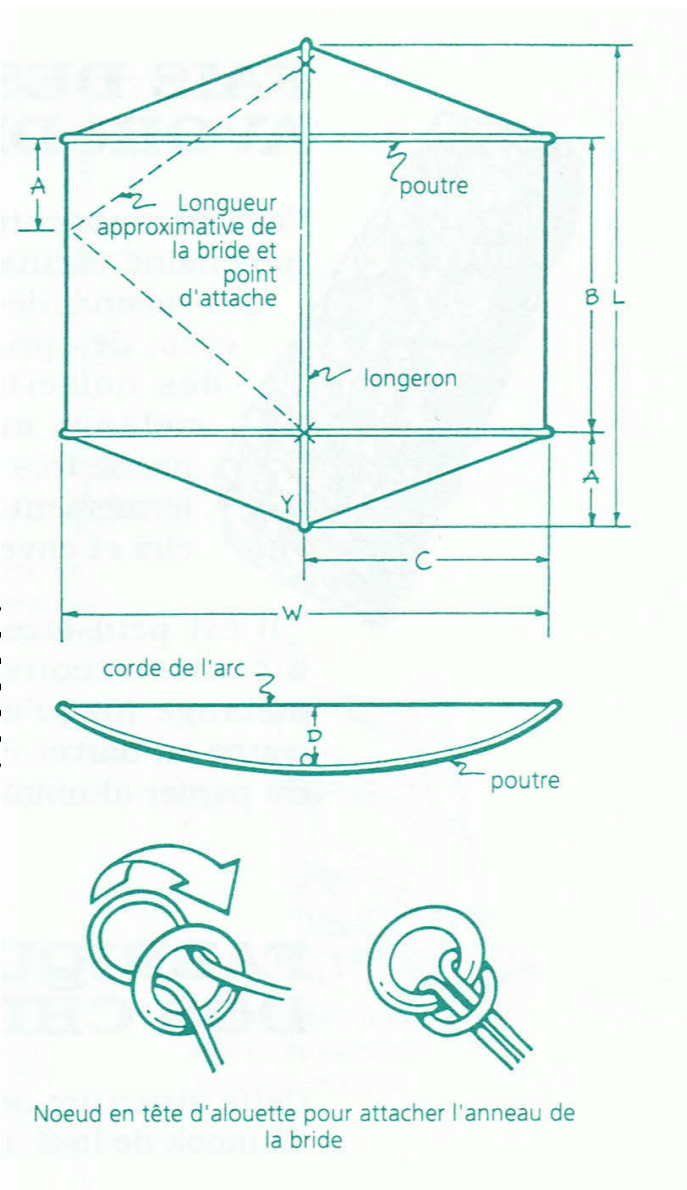

## FABRIQUE UNE CATAPULTE

Voici une occasion pour que ta patrouille mette à profit ses aptitudes en tir et d'avoir du plaisir en même temps. Le diagramme montre la conception générale de ta catapulte.

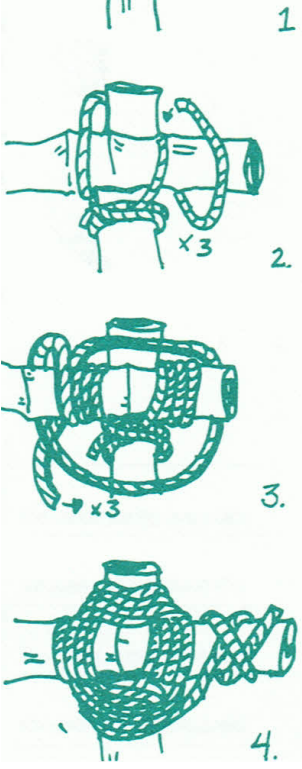

Tu peux faire des «munitions» en papier journal entouré de ruban-cache et le «réceptif à projectiles» en contenant à nourriture comme ceux pour le yogourt ou la crème sûre. Réchauffe l'extrémité d'une brochette afin de brûler de petites fentes près du rebord de plastique pour y insérer les élastiques. L'illustration te montre comment tu peux réunir les élastiques avec des

noeuds plats afin de faire de longs élastiques.



Essaies de fabriquer la catapulte au . . . . .

camp lorsqu'il fait chaud et utilise des éponges mouillées au lieu des boules de papier.

## FAIS UNE PAGAIE

Savais-tu que les voyageurs fabriquaient leurs pagaies? Bien que tu ne sois pas encore un scout voyageur, il n'y a pas de raison que tu ne puisses pas faire de pagaie.

### Outils

- racloir ou dégauchisseuse électrique
- scie sauteuse
- varlope
- râpe demi-ronde

### Matériaux

- un morceau de bois d'oeuvre (de char-pente),
- 25 mm x 1,8 m
- papier sablé
- vernis «spar» et pinceau
- huile de graine de lin (facultatif)

### Bois suggérés

- **Cerisier noir:** facile à travailler, solide, léger, bonne apparence

- **Érable:** le plus solide mais plus difficile à travailler que le cerisier noir et de couleur plus pâle; peut avoir tendance à fendre aux extrémités et travailler

- **Cèdre blanc ou rouge:** très facile à travailler, très léger mais pas solide

**Frêne blanc:** sa facilité de travail se situe entre le cerisier noir et l'érable, aussi solide que l'érable mais plus léger et plus flexible, grain très intéressant, surtout lorsque l'on a appliqué de la teinture avant le vernissage

**Épinette:** léger et facile à travailler mais pas très solide

### Conception

Il y a autant de modèles qu'il y a de gens qui en fabriquent et les plus utilisés sont illustrés. La plupart des pagaies sont de 51 à 55 cm de long (bien que le modèle pour eaux profondes soit plus long) et de 15 à 20 cm de large.

1. **Queue de castor:** probablement le plus utilisé et le plus versatile de tous les modèles.

2. **Queue de castor modifiée:** également un modèle très populaire et versatile.

3. **De compétition:** adéquat uniquement pour la course et non pour effectuer des manoeuvres.

4. **Pale carrée:** raisonnablement versatile mais pas aussi bon que la queue de castor ou la queue de castor modifiée pour manoeuvrer un canot.

5. **Pour eaux profondes:** utilisé uniquement en eaux profondes où la pale n'a pas à être sortie de l'eau.

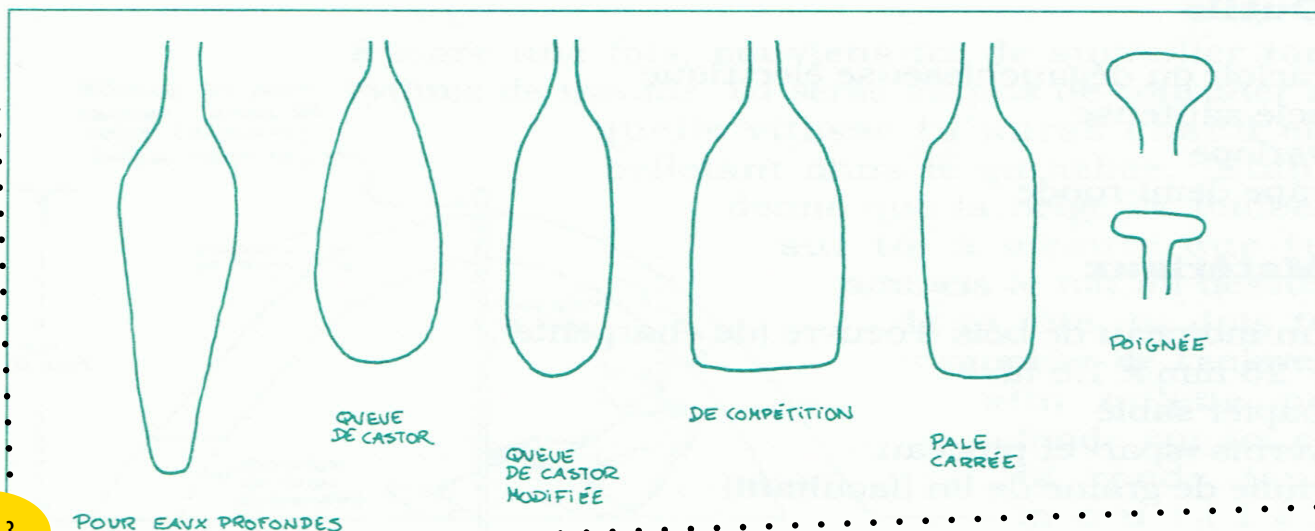



Adresse :  
4334 rue Saint-Jean,  
(Coin Lamennais)  
Thetford Mines, Qc  
G6G 5R9

Téléphone : 418-423-4931  
Messagerie : [info@scoutsthetford.com](mailto:info@scoutsthetford.com)

**GROUPE SCOUT DE  
THETFORD INC.**

*Une formation de qualité*

Retrouvez-nous sur le  
Web !  
[www.scoutsthetford.com](http://www.scoutsthetford.com)

## Marches à suivre

1. Tout d'abord, détermine la longueur appropriée en empoignant une pagaie, un bâton ou un manche à balai comme si tu ramais. Tiens-la au-dessus de ta tête. Tu as la longueur appropriée lorsque les deux coudes sont à un angle de 90 degrés.
2. Une fois la longueur et le modèle déterminés, prépare un patron de la pale en pliant un grand morceau de papier en deux et en dessinant la moitié du modèle choisi le long du côté plié. Découpe.
3. Trace une ligne au centre de ta planche. Place le patron de la pale à une extrémité de la planche de manière à ce que le pli du papier soit vis-à-vis la ligne que tu as tracée sur la planche. Reporte le patron sur le bois.
4. Mesure la distance de la pale à la poignée et trace la poignée en utilisant la même méthode que pour la pale. La largeur du manche devrait être égale à l'épaisseur de la planche. (Évidemment, si tu as déjà un modèle de pagaie, tu peux simplement le décalquer au lieu

de suivre les étapes décrites ci-haut.)

5. Découpe à l'aide d'une scie sauteuse et trace la ligne de référence du centre sur les trois côtés qui restent.
6. Utilise un racloir ou la dégauchisseuse électrique pour modeler la pale. Travaille sur une surface plane de la pale, un quartier à la fois, partant des côtés pour aller vers les lignes à la surface de la pale sans les effacer.
7. Utilise la varlope pour le manche et façonne la poignée avec la râpe.
8. Finalement, amincis la pale à l'épaisseur désirée en utilisant le racloir ou la dégauchisseuse. Sable la pagaie afin d'enlever toute marque de râpe ou de coupures du racloir ou de la dégauchisseuse. Applique au moins trois couches de vernis «spar» en sablant légèrement entre chaque couche. Dans le but d'éviter le fendillement, tu peux traiter le bout de la pale avec de l'huile de graine de lin avant d'appliquer le vernis.

